

SRV 660 Hd

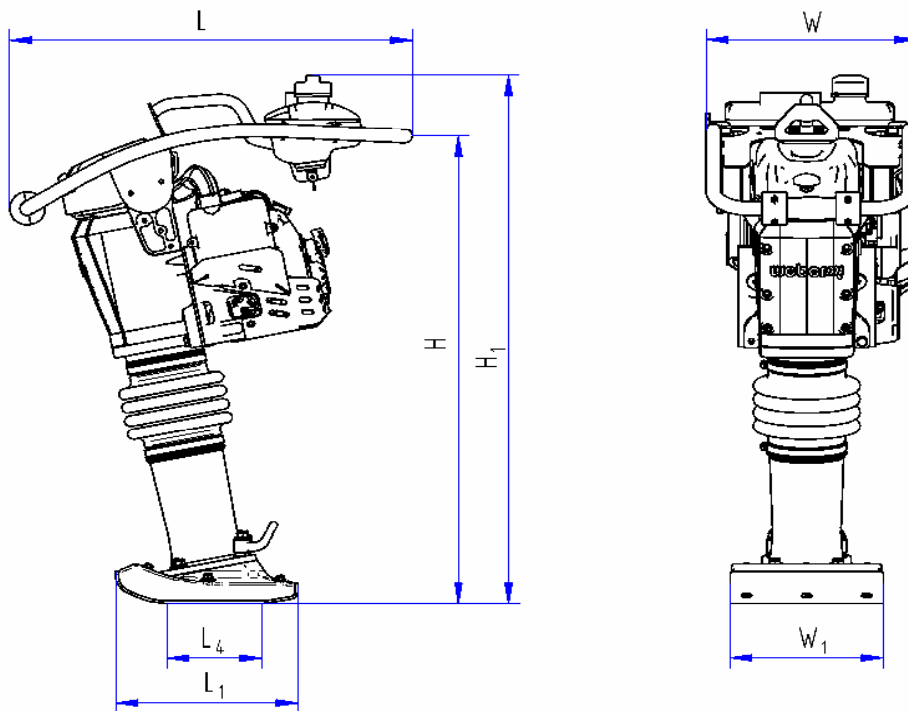

SRV 660 Hd

Artikelnummer	Código	170426	
Abmessungen	Dimensiones		
Betriebsgewicht CECE	Peso operativo (CECE)	G (kg)	70
Breite	Ancho	W (mm)	365
Länge	Largo total	L (mm)	740
Höhe über alles	Altura total	H1 (mm)	1035
Höhe Handgriff	Altura del mango de dirección	H (mm)	920
Stampffußbreite	Ancho de la zapata	W1 (mm)	280
Stampffußlänge	Largo de la zapata	L1 (mm)	330
Flächenleistung max.	Rendimiento superficie máx.	(m ² /h)	252

Leistungsdaten	Rendimiento (superficie)		
Stampfhub max.	Máx. Salto	(mm)	70
Kurbelradius	Radio del cigüeñal	(mm)	26
Schlagzahl	Golpes por minuto	(1/min)	700
Kraft / Schlag	Impacto	(kN)	20,9
Vorlauf max.	Avance	(m/min)	15
Flächenleistung max.	Rendimiento (superficie)	(m ² /h)	252

Motordaten	Datos del motor		
Motorhersteller	Fabricante		Honda
Motortyp	Modelo		GXR 120
Vergaserprinzip	Tipo de carburador		Membrana
Verbrennungsverfahren	Tipo de combustión		Gasolina 4T
Hubraum	Cilindrada	(cm ³)	121
Max. Drehzahl	Max. r.p.m.	(1/min)	4250
Drehzahl-Last	r.p.m de trabajo	(1/min)	4100
Leistung bei Last-Drehzahl	Rendimiento a r.p.m. de trabajo	(kW)	2,6
Kraftstoffverbrauch	Consumo de combustible	(l/h)	0,9

Emissionen	Emisiones		
Schalleistung nach 2000/14/EG	Potencia acústica según 2000/14/EG	dB(A)	108
Schalldruck nach 2000/14/EG	Presión sonora según 2000/14/EG	dB(A)	98
Hand-Arm Vibration n. 2002/44/EG	Vibración mano-brazo según 2002/44/EG	V (m/s ²)	8,0

Zubehör	Accesorios		
Fahrkarre	Carretilla de transporte		

Serviceinformation	Información de servicio		
Tankinhalt	Capacidad del tanque de combustible	(l)	3,0
Motor-Schmierölmenge	Cantidad de aceite de motor	(l)	0,3
Motor-Ölqualität	Aceite de motor recomendado		SAE10W-40
Ölmenge im Stampfsystem	Cantidad de aceite en sistema	(l)	1,0
Ölqualität im Stampfsystem	Aceite recomendado para sistema		HVLP (HV) 68